

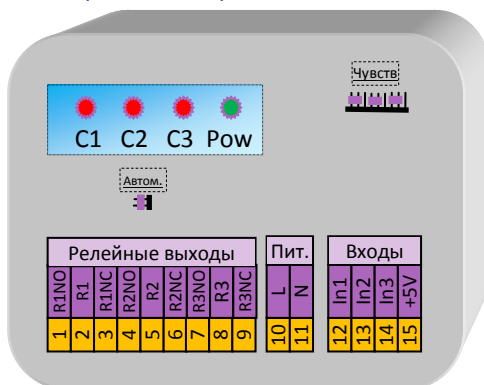

Расположение
органов контроля и клемм:

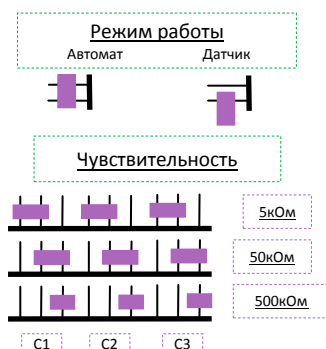

Настройка чувствительности и
режима работы прибора



НАЗНАЧЕНИЕ

Прибор «ALS-3» предназначен для преобразования входных сигналов от датчиков в сигналы с дискретными уровнями (ЭМ реле), используя резистивные свойства жидкостей. Подробнее - см. РЭ.

ТЕХНИЧЕСКИЕ ХАРАКТЕРИСТИКИ

Число каналов преобразования	3
Напряжение возбуждения датчиков жидкости, В	5
Условное сопротивление срабатывания ($\pm 20\%$), кОм.....	5, 50, 500
Коммутируемое напряжение дискретных выходов, не более, В	250
Коммутируемый ток дискретных выходов, не более, А.....	5
Сечение проводов подключений (не более), мм ²	1
Гальваническая развязка дискретных выходов	Есть
Напряжение питания АС, 50 Гц, В.....	220
Потребляемая мощность, не более, Вт	1
Степень защиты.....	IP30
Масса прибора без упаковки, не более, кг.....	0,2
Габаритные размеры прибора, мм	120x80x110
Способ монтажа (саморезами).....	на стену
Условия эксплуатации:	
– температура, °С.....	+5...+45
– влажность, не более, %.....	80
– атмосферное давление, кПа.....	100 \pm 10%
– примеси агрессивных паров, газов и аэрозолей в окружающем воздухе	не допускаются.
Средняя наработка на отказ, не менее, ч.....	6000

КОМПЛЕКТНОСТЬ

В комплект входит:

Прибор ALS-3, шт.....	1
Паспорт, техническое описание и руководство по эксплуатации, экз.....	1

НАСТРОЙКА И РАБОТА ПРИБОРА:

Режим «Датчик». В этом режиме прибор работает в качестве 3-канального датчика наличия или уровня жидкости. При замыкании жидкостью одного из входов In1, In2 или In3 (клеммы 12-14) на клемму 15 (+5V) срабатывает реле на соответствующем выходе и начинает светиться индикатор красного цвета одного из каналов (C1, C2 или C3).

Режим «Автомат». В этом режиме прибор работает в качестве автомата по откачке или закачке жидкости в резервуар. В этом режиме для управления насосом используется реле 2-го канала. Реле срабатывает, когда жидкость присутствует одновременно на датчиках входов In1 и In2 и выключается, когда отсутствует одновременно на датчиках входов In1 и In2. Индикаторы наличия жидкости C1, C2 и C3 и реле 1-го и 3-го каналов продолжают функционировать также, как и в режиме «Датчик».

Для изменения режима работы и чувствительности входов необходимо обесточить прибор, снять крышку корпуса, открутив 4 соединительных самореза. На плате прибора находится один джампер для задания режима работы и три джампера для изменения чувствительности входов. Руководствуясь рисунком, установить джамперы в требуемое положение. Действуя в обратном порядке, привести прибор в рабочее состояние.

Примеры схем подключения прибора

Вариант 1 Схема подключения прибора к контроллеру в качестве датчика уровня жидкости

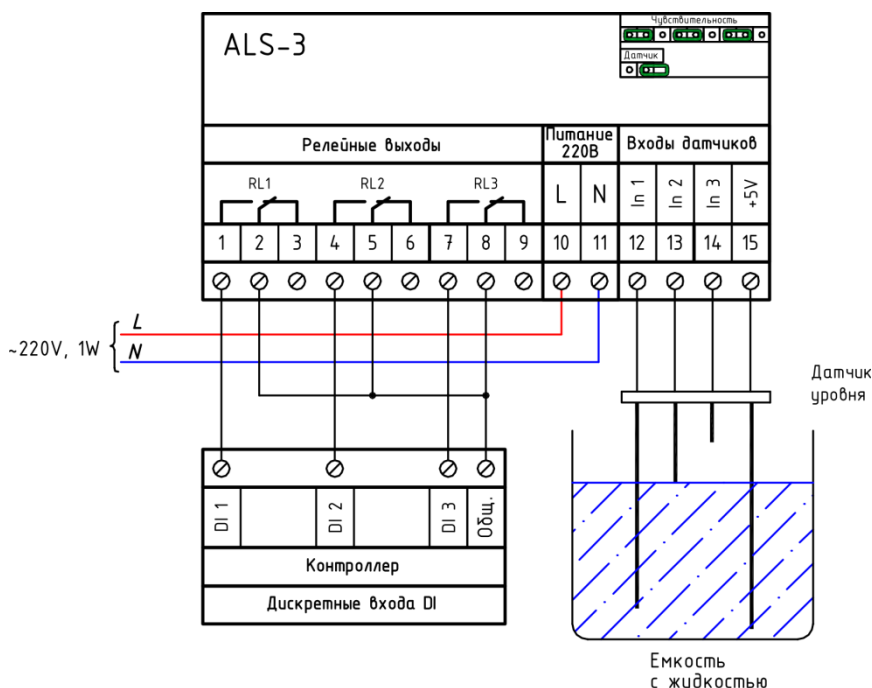

ПРИМЕЧАНИЕ! Установить джампер в положение для режима «Датчик». В качестве электродов могут служить как металлические штыри (для прямков), так и короткие горизонтальные электроды, закрепленные на стенке на соответствующем уровне (для баков). В качестве общего электрода может служить металлический корпус бака.

Вариант 2 Схема подключения прибора к контроллеру в качестве 3-х канального датчика затопления

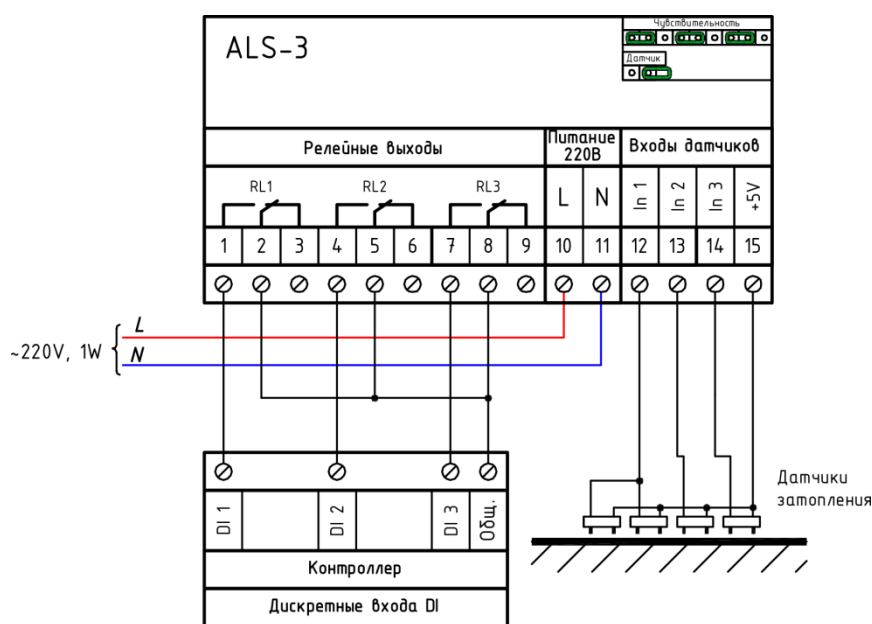

ПРИМЕЧАНИЕ! Установить джампер в положение для режима «Датчик».

Вариант 3 Схема автоматической откачки жидкости

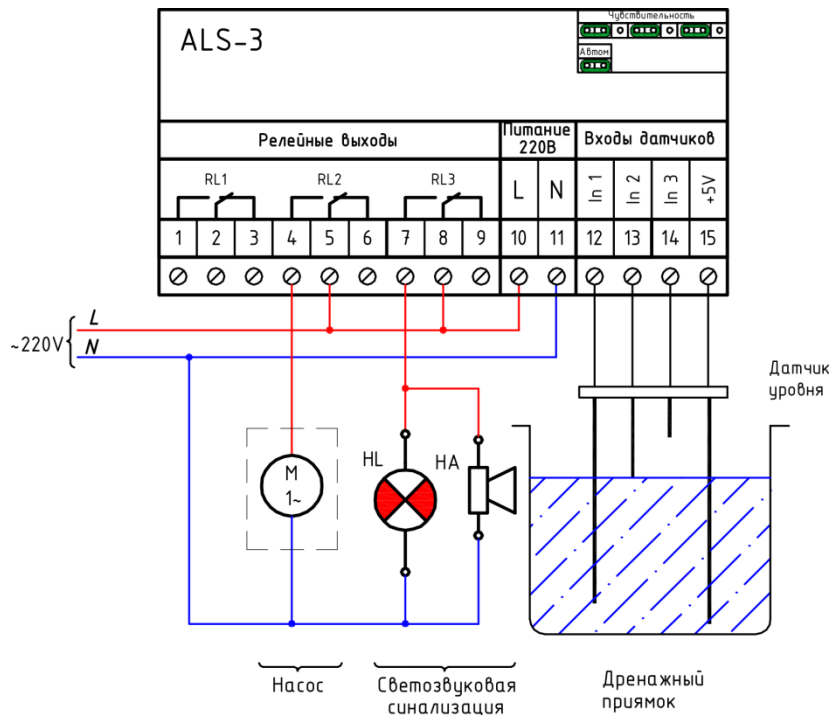

ПРИМЕЧАНИЕ! Установить джампер в положение для режима «Автомат». Свободный 3-ий канал можно использовать для аварийной сигнализации.

Вариант 4 Схема автоматической заправки жидкости

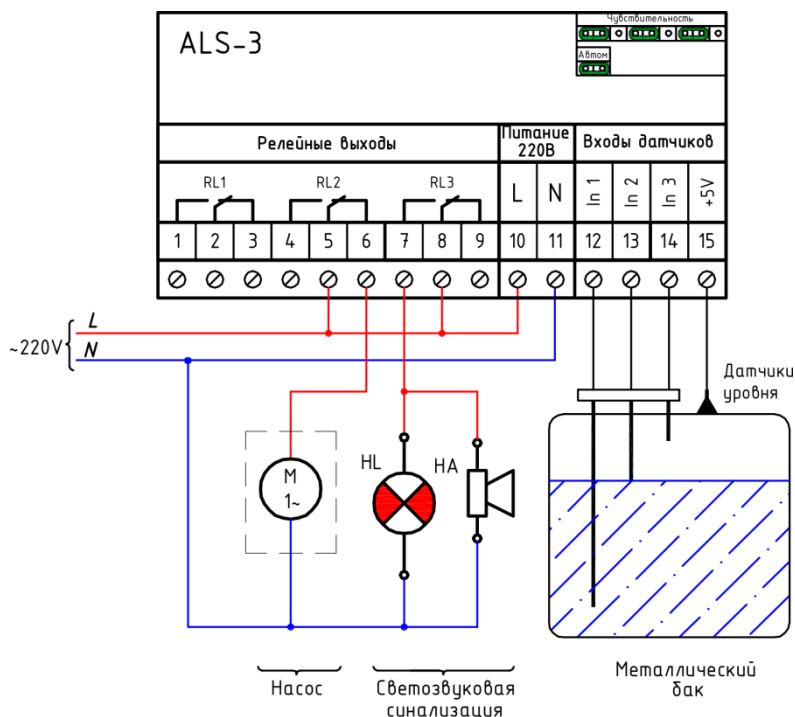

ПРИМЕЧАНИЕ! Установить джампер в положение для режима «Автомат». Свободный 3-ий канал можно использовать для аварийной сигнализации.